



Toyota Picnic

01/1997 - ....

Ref. 1002

**Anbauanleitung**

- 1) Das Reserverad wegnemen. Beide Abschleppöse links und rechts hinten abmontieren.
- 2) Die Montierstücke -G und -H am Ende des Rahmens montieren mit (A-A') auf den Schraubenköpfen an der Innenseite des Rahmens. Die Punkte (B) passen (ebentfalls mit vorhandenen Schraubenköpfen) an der Unterseite des Rahmens. Die Bolzen einbringen aber nicht anspannen.
- 3) In der Mitte der Urtenenseite der Stoßstange ein Stück von 53mm breit und 50mm tief, gemessen ab dem unteren Rand, ausschneiden. An der Innenseite der Stoßstange im horizontalen Rippe muss auch ein Stück von 10 mm tief und 53 mm breit ausgeschneiden werden.
- 4) Anhängerkupplung montieren mit C passend auf den übereinstimmenden Punkten, vorgelesen in den Montierstücken -G und -H und hieran festmachen. Die schon montierten Bolzen (A-B) entgültig anspannen.
- 5) Das Montieren von (\*) und alles gut festdrehen. Reserverad zurück montieren.

- Zusammenstellung**
- 1 Anhängerkupplung Referenz 1002
  - 1 Flanschkuigel T44 (\*)
  - 2 Bolzen mit Müttern M12-70 (\*)
  - 2 Bolzen mit Müttern M12-35 (C)
  - 2 Bolzen M12-35 (C)
  - 6 Bolzen M12/1,25-35 (A-B)
  - 3 Ritzel 40-12-4 (B)
  - 1 Montierstück -G (C)
  - 12 Sicherheitzel 12 mm (C)
  - 1 Sicherheitzelringlied (800053) (A-B-C-\*) (\*)

Alle Bolzen und Müttern : Qualität 8.8

**Hinweise**  
 Das Material der Anhänger kann nur im Fahrzeugbuch oder im Benutzerhandbuch nachlesen.  
 Im Bereich der Anhänger müssen Unterboden und Antriebswellen entfernt werden.  
 Bevor den Boden prüfen, das kann, der eventuell Schäden beschädigt werden können.



TREKHAKEN - ATTELAGES

TREKHAAK - ATTELAGES Toyota Picnic N°1002

G.L.W. NV  
 Hoogmolenweg 23  
 B-8790 WAREGEM  
 Tel. 32 (0) 56 60 42.12  
 Fax 32 (0) 56 60 01.93

70

**SAMENSTELLING :**

- 1 trekhaak ref. 1002
- 1 bolstaak T44 (\*)
- 2 bouten met moeren M12-70 (\*)
- 2 bouten M12-35 (C)
- 2 bouten M12-35 (C)
- 6 bouten M12/1,25-35 (A-B)
- 3 rondels 40-12-4 (B)
- 1 monteerstuk -g (C)
- 12 borgroedels 12mm. (A-B-C)
- 1 veiligheidsrinkel (800053) (\*)
- 2 borgmoeren M12 (\*)

**COMPOSITION :**

- 1 atrelage ref. 1002
- 1 tige-rotule T44 (\*)
- 2 boulons avec écrous M12-70 (\*)
- 2 boulons M12-35 (C)
- 2 boulons M12-35 (C)
- 6 boulons M12/1,25-35 (A-B)
- 3 rondelles 40-12-4 (B)
- 1 pièce de montage -g (C)
- 12 rondelles de sûreté 12mm. (A-B-C)
- 1 anneau de sécurité (800053) (\*)
- 2 écrous de sûreté M12 (\*)

**MONTAGEHANDLEIDING :**

1. Het reserveriel wegnemen. Beide sleepogen links en rechts achteraan verwijderen.
2. De monteerstukken -g en -h op uiteinde chassis monteren met (A-A') op de van schroefdraad voorziene gaten aan binnenkant chassis. De punten (B) komen tegen onderkant chassis, eveneens op van schroefdraad voorziene gaten. Bouten inschroeven, niet vastzetten
3. Middelen in onderkant bumper een stukje wegsnijden van 53mm. breedte op een diepte van 50mm. gemeten vanaf de onderrand. Ook van de horizontale rib binnenin de bumper moet een stukje weg van 10mm. diepte over een breedte van 53mm.
4. Trekhaak plaatsen met (C) passend op de overeenstemmende punten voorzien in de monteerstukken -g en -h en hieraan bevestigen. De reeds geplaatste bouten (A-B) definitief vastschroeven.
5. Monteren van (\*) en alles degelijk vastschroeven. Reserveriel terugplaatsen.

**MANUEL DE MONTAGE :**

1. Enlever la roue de rechange. Ecarter les anneaux de traction à l'arrière à gauche et à droite.
2. Mettre les pièces de montage -g et -h à l'arrière du chassis avec (A-A') sur les trous filetés prévus à l'intérieur du chassis. Les points (B) correspondent également aux trous filetés prévus contre le dessous du chassis. Mettre les boulons sans les serrer.
3. Couper une pièce au milieu en dessous du pare-chocs de 53mm. en largeur sur 50mm. en profondeur, mesuré du bord inférieur. Couper également la côte horizontale à l'intérieur du pare-chocs de 10mm. en profondeur sur 53mm. en largeur.
4. Positionner l'attelage avec (C) sur les points correspondants prévus aux pièces de montage -g et -h et fixer. Serrer les boulons (A-B) définitivement.
5. Monter (\*) et bien serrer le tout. Remettre la roue de rechange.

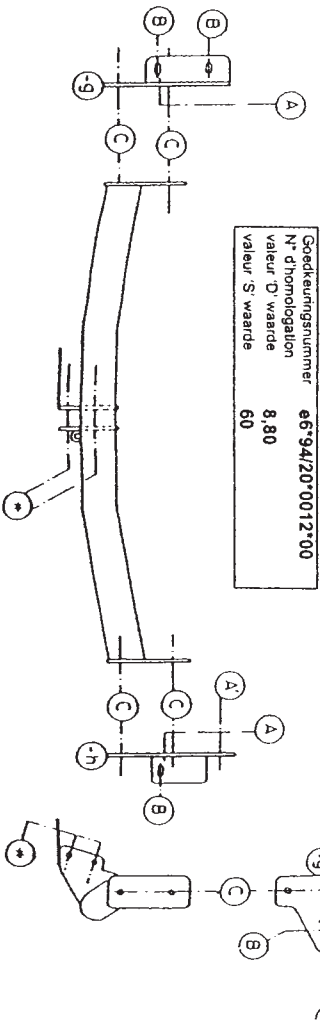

Goedkeuringsnummer e6\*94/20\*0012\*00  
 N° d'homologation 8.80  
 valeur 'D' waarde 60  
 valeur 'S' waarde 60